

Flow pack Elytra 600

Olsen & Kael

"Order in motion"



Envasadora horizontal tipo flow pack diseñada para embolsar productos de forma automática en líneas de producción alimentarias e industriales, Garantiza un proceso continuo, empaques uniformes y ahorro de mano de obra

Funcionalidades

/Features

- Control independiente de temperatura (longitudinal y transversal) mediante PID para adaptarse a cualquier film.
- Control mediante PLC y 3 servo-motores que garantiza precisión, estabilidad



Formato pillow
/Pillow pack



Seguimiento fotoeléctrico digital
/Digital photoelectric tracking



Interfaz intuitiva con autodiagnóstico
/Automatic film rewinder



Tabla de datos /Contents table

Valores expresados en mm; (Alto x Ancho x Largo) y kg excepciones se indican (x)

	350	450	600	900
Altura	900	1270	1270	1288
Anchura	871	980	1130	1275
Largo	3665	4000	4440	4600
Voltage (v/hz)	220V/50-60			
Ancho máximo de Film	350	450	600	900
Peso	560	700	750	750
Potencia	3.35 kW			
Velocidad de envasado (bolsas/min)	40-200	30-160	40-200	15-20
Altura máx. producto	50	60	80	150
Ancho de bolsa	50-160	50-180	100-280	400
Longitud de bolsa	100	120	120	120

Características /Technical data



Mordazas rotativas
/Rotary clamps



Cierre de film superior
/Upper film closure

Acabados a elección /Finishes



Acero al carbono

Acero inoxidable

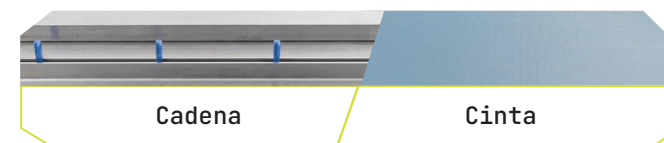

Cadena

Cinta



Sensores de seguridad con parada de emergencia y sistema de alarma visual y sonora.

Planos /Product drawings

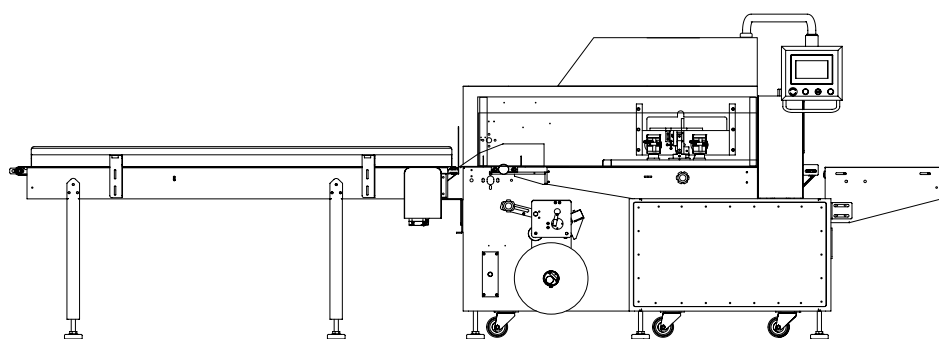

Alzado /Front

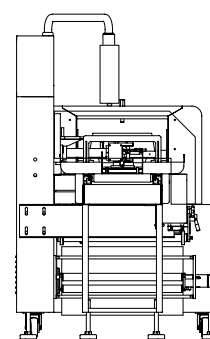

Perfil /Side

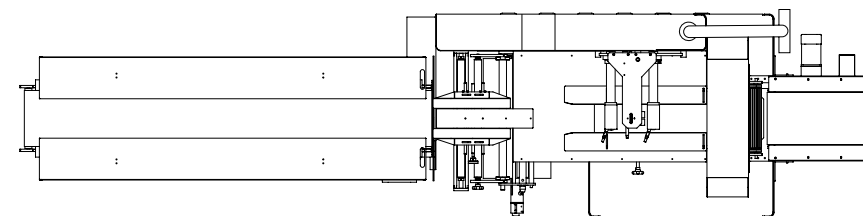

Planta /Top

Elytra 600

Para más detalles sobre las condiciones técnicas, puedes consultar la información ampliada en la web indicada a la derecha. Las imágenes, descripciones y especificaciones técnicas de este documento son orientativas y pueden modificarse sin previo aviso. Esta información no constituye compromiso contractual ni oferta vinculante.

olsenandkael.com
Más información

