

Envasadora doble Neska Duo 800

Olsen & Kael

"Order in motion"



Envasadora al vacío de doble campana diseñada para maximizar la productividad en entornos industriales. Su funcionamiento alterno permite ciclos continuos, garantizando rapidez y eficiencia.

Funcionalidades

/Features

- Construida en acero inoxidable, ofrece un sellado fiable y duradero, ideal para conservar carne, pescado y todo tipo de alimentos con la máxima calidad.



Bolsa de vacío
/Vacuum bag



Bomba de vacío BUSHC

/Bush vacuum pump



Control digital intuitivo

/User-friendly user interface



Tabla de datos /Contents table

Valores expresados en mm; (Alto x Ancho x Largo) y kg
excepciones se indican (x)

	Duo 500	Duo 700	Duo 800
Altura	930	930	1100
Anchura	780	780	940
Largo	1490	1690	2300
Peso	264	306	380
Voltaje (v/hz)	380/50		
Vacío máximo (kPa)	1		
Ancho de sellado	500	700	800
Dist, barras de sellado	415	505	620
Capacidad bomba (m ³ /h)	64	100	100
Dimensiones cámara	680x535x100	866x705x90	1100x770x200

Características /Technical data



Sellado preciso con doble barra
/Precise double-bar seal

Schneider
Electric

Electronica Schneider
/Schneider Electronics

FESTO

Inyección de gas opcional
/Optional gas injection



Limpieza rápida
/Fast cleaning



Mantenimiento sencillo
/Easy maintenance

Planos /Product drawings

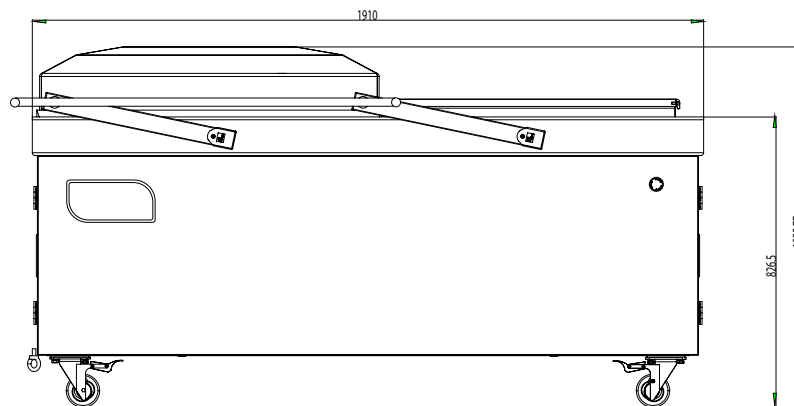

Alzado /Front

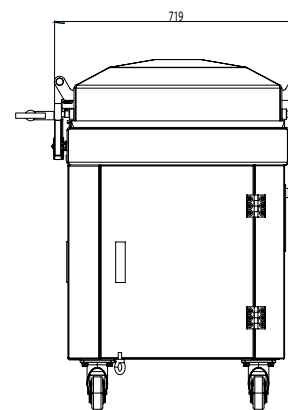

Perfil /Side

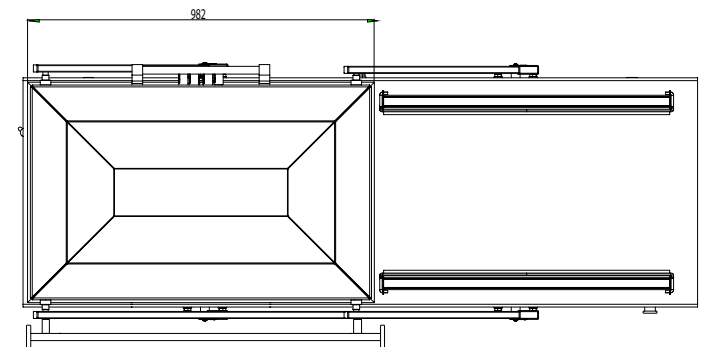

Planta /Top

Neska Duo 800

Para más detalles sobre las condiciones técnicas, puedes consultar la información ampliada en la web indicada a la derecha. Las imágenes, descripciones y especificaciones técnicas de este documento son orientativas y pueden modificarse sin previo aviso. Esta información no constituye compromiso contractual ni oferta vinculante.

olsenandkael.com
Más información

