

Flow pack Herkules 600

Olsen & Kael

"Order in motion"

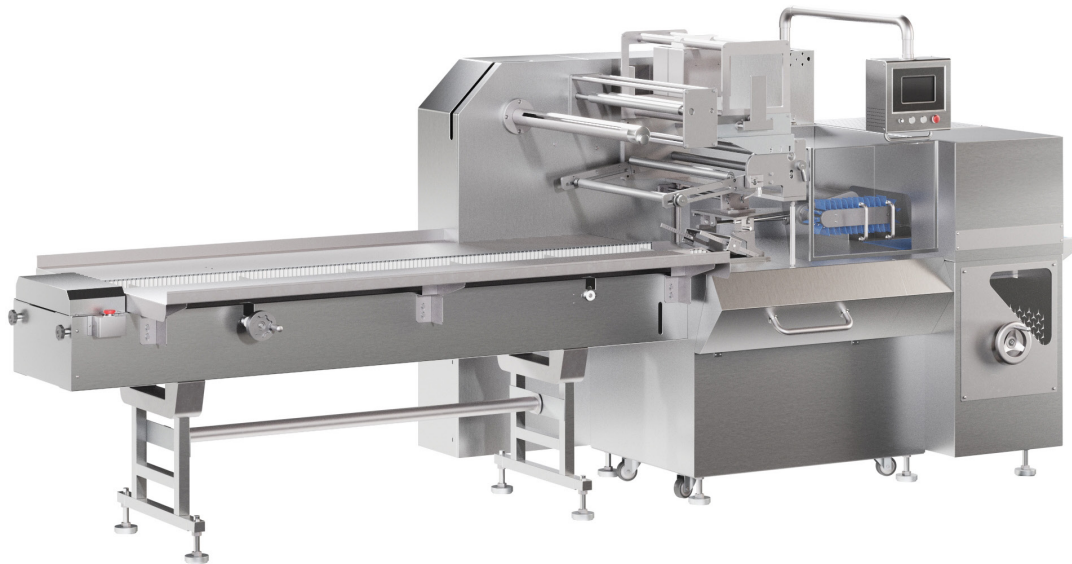

Envasadora horizontal tipo flow pack diseñada para embolsar productos de forma automática en líneas de producción alimentarias e industriales, Garantiza un proceso continuo, empaques uniformes y ahorro de mano de obra

Funcionalidades

/Features

- Control independiente de temperatura (longitudinal y transversal) mediante PID para adaptarse a cualquier film.
- Control mediante PLC y 3 servo-motores que garantiza precisión, estabilidad



Formato pillow
/Pillow pack



Seguimiento fotoeléctrico digital

/Digital photoelectric tracking



Interfaz intuitiva con autodiagnóstico

/Automatic film rewinder



Tabla de datos /Contents table

Valores expresados en mm; (Alto x Ancho x Largo) y kg excepciones se indican (x)

	450	600
Altura	1000	1760
Anchura	870	1350
Largo	4380	4230
Voltage (v/hz)	220V/50-60	
Ancho máximo de Film	580	600
Peso	900	1200
Potencia	4.15 kW	
Velocidad de envasado (bolsas/min)	20-60	
Altura máx. producto	140	
Ancho de bolsa	50-160	50-200
Longitud de bolsa	120-450	

Características /Technical data



Mordazas rotativas
/Rotary clamps



Cierre de film superior
/Upper film closure

Acabados a elección /Finishes



Acero al carbono

Acero inoxidable

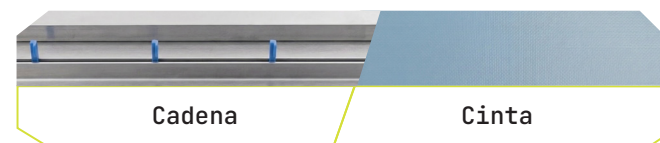

Cadena

Cinta



Sensores de seguridad con parada de emergencia y sistema de alarma visual y sonora.

Planos /Product drawings

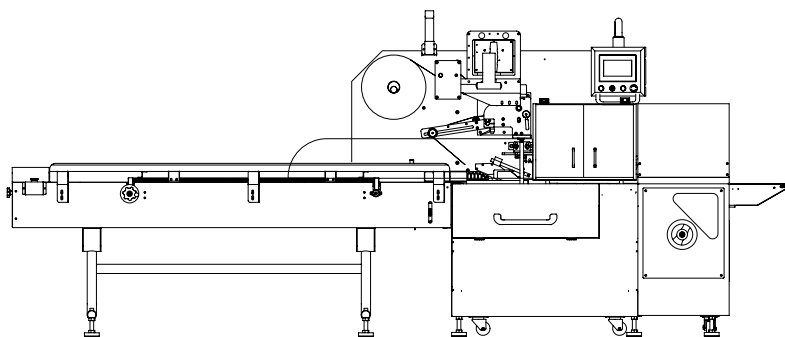

Alzado /Front

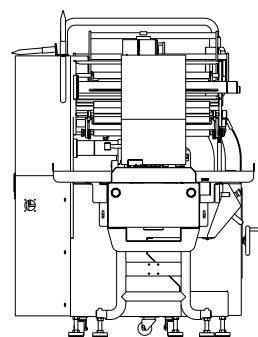

Perfil /Side

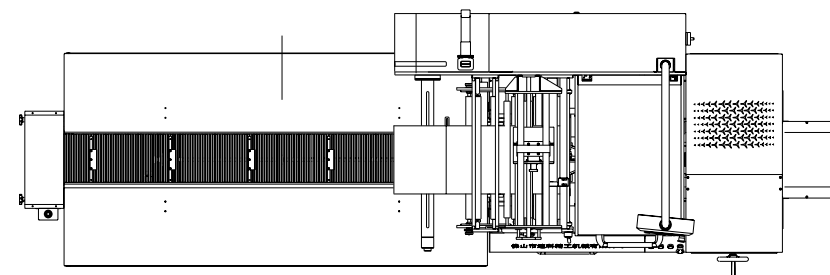

Planta /Top

Herkules 600

Para más detalles sobre las condiciones técnicas, puedes consultar la información ampliada en la web indicada a la derecha. Las imágenes, descripciones y especificaciones técnicas de este documento son orientativas y pueden modificarse sin previo aviso. Esta información no constituye compromiso contractual ni oferta vinculante.

olsenandkael.com
Más información

