

# Vulkan 50

Envasadora angular

Olsen & Kael

"Order in motion"



Las selladoras automáticas Vulkan realizan el empaquetado con film retráctil mediante sellado y corte tipo L, garantizando un embalaje rápido, uniforme y de alta calidad.

## Funcionalidades

/Features

- Diseñadas para integrarse en líneas con túnel de retracción, permiten automatizar el proceso, reducir desperdicio de film y mejorar la productividad en múltiples sectores industriales.



Segunda piel  
/Tight wrap packaging



Ajuste rápido a varios tamaños

/Quick adjustment to multiple sizes



Control térmico preciso

/Precise thermal control



## Tabla de datos /Contents table

Valores expresados en mm; (Alto x Ancho x Largo) y kg  
excepciones se indican (x)

	50	60	90
Altura	1583	1451	1636
Anchura	830	887	1048
Largo	1774	1711	2314
Voltage (v/hz)	220V/50-60		
Carga maxima	0-20	0-15	0-20
Peso	400	300	635
Potencia (kW)	1.8	1.3	2.5
Velocidad de empaque (piezas/min)	0-30		
Diametro sellado	500x400	550x400	550x740
Ancho máx. film	550	550	720

## Características /Technical data



Compatible con  
film POF/PVC



Transporte estable  
/Stable transportation

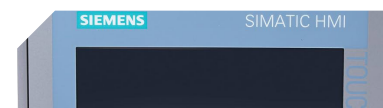

Pantalla táctil  
/Touch screen



Control mediante PLC  
/PLC control

## Acabados a elección /Finishes



Acero al carbono

Acero inoxidable

## Planos /Product drawings

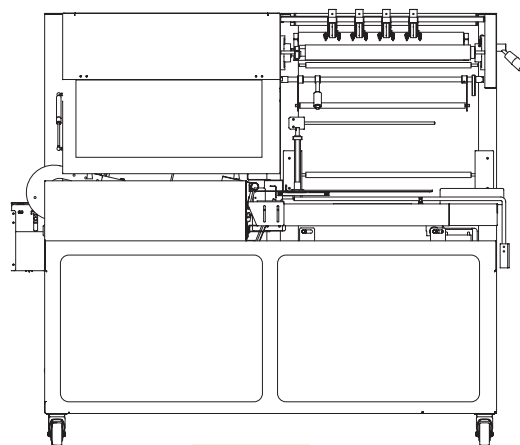

Alzado /Front

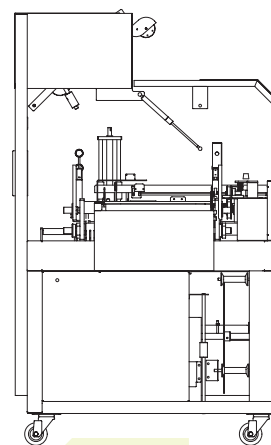

Perfil /Side

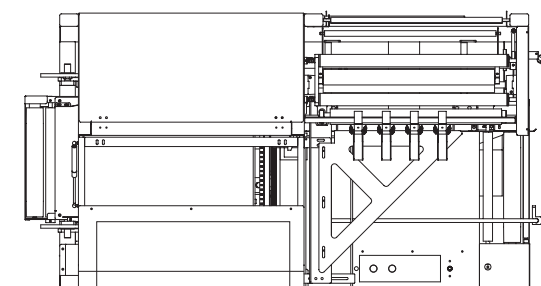

Planta /Top

