

Envasadora Neska Compact 1000

Olsen & Kael

"Order in motion"



Neska compact 1000 envasadora al vacío profesional con cámara amplia y estructura rectangular, especialmente indicada para pescado y piezas largas.

Funcionalidades /Features

- Incorpora doble bomba de vacío de alto rendimiento y doble barra de sellado, asegurando ciclos rápidos y un sellado uniforme y hermético.



Bolsa de vacío
/Vacuum bag



Bomba BUSHC (2 × 20 m³/h)

/Bush vacuum pump (2 x 20 m³/h)



Control digital intuitivo

/User-friendly user interface



Tabla de datos /Contents table

Valores expresados en mm; (Alto x Ancho x Largo) y kg excepciones se indican (x)

	Compact 500	Compact 1000
Altura	495	515
Anchura	683	683
Largo	630	1030
Peso	92	195
Voltaje (v/hz)	380/50 - 220/50 - 110/60	
Potencia motor (W)	750	1500
Potencia sellado (W)	450	1000
Vacío máximo (KPa)	1	
Ancho sellado	10 - 2x3/3x3 (corte)	
Capacidad bomba (m ³ /h)	20	2 × 20
Dimensiones cámara	506 × 556 × 190	906 × 556 × 190
Material cámara	SUS304	

Características /Technical data



Schneider
Electric

Electronica Schneider
/Schneider Electronics

FESTO

Inyección de gas opcional
/Optional gas injection



Limpieza rápida
/Fast cleaning



Mantenimiento sencillo
/Easy maintenance

Planos /Product drawings

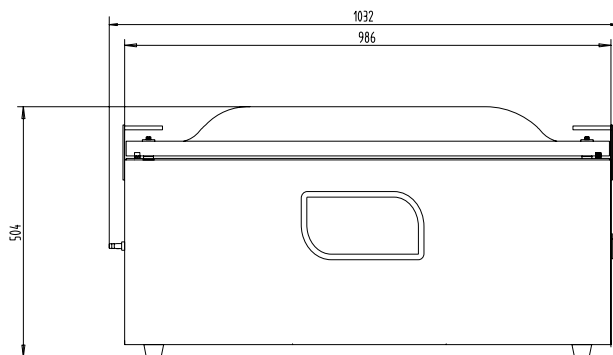

Alzado /Front

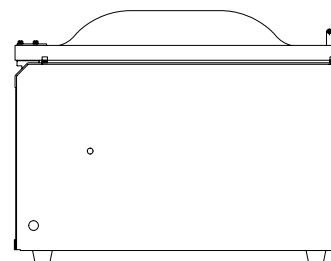

Perfil /Side

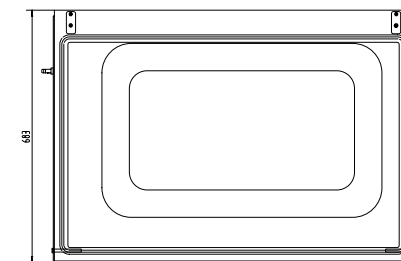

Planta /Top

Neska Compact 1000

Para más detalles sobre las condiciones técnicas, puedes consultar la información ampliada en la web indicada a la derecha. Las imágenes, descripciones y especificaciones técnicas de este documento son orientativas y pueden modificarse sin previo aviso. Esta información no constituye compromiso contractual ni oferta vinculante.

olsenandkael.com
Más información

