

S.A.M. X3

Loncheadora automática



*Las imágenes y los textos son informativos, estas especificaciones técnicas son correctas salvo error tipográfico o variación del fabricante, carecen de valor contractual.

DESCRIPCIÓN del producto:

Máquina cortadora totalmente automatizada para la aplicación QuickPak.

EL EXPERTO EN CHARCUTERÍA

La X3 produce porciones según el peso objetivo o el precio de compra deseado y las organiza perfectamente sobre el papel. Única en el mundo. Cortar y organizar fiambres a la perfección con solo pulsar un botón convierte a los estresados operadores de la máquina en asesores de clientes relajados. El envasado se realiza manualmente y en papel. Opcional: Dispositivo de envasado.



OTRAS funciones:

Disposición perfecta controlada automáticamente.
Totalmente conectable en red.
Tacto fácil de usar.
Precio objetivo o peso objetivo.
Ahorro de tiempo de trabajo.
Ahorro de tiempo en la atención al cliente.

DIMENSIONES

910 x 745 x 730 mm

DIÁMETRO DE LA HOJA

300 milímetros

GROSOR DE LA REBANADA

0,5 - 7 mm

TAMAÑO MÁXIMO DEL PRODUCTO

150 MM | 240x150 MM

OPCIONES DE DISEÑO

CRUZADO | LONGITUDINAL | APILADO
| REDONDO

ALTURA MÁXIMA DE APILAMIENTO

80 milímetros

PLU-MEMORIA 1 MILLÓN

VELOCIDAD DE CORTE

30 - 55 REBANADAS / min.

ACCIONAMIENTO DE ALIMENTACIÓN

MÁXIMA DEL PRODUCTO

300 o 400 mm

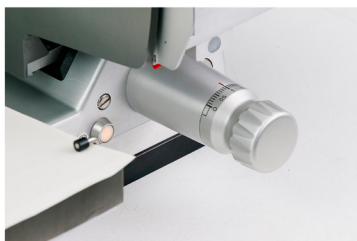

*Las imágenes y los textos son informativos, estas especificaciones técnicas son correctas salvo error tipográfico o variación del fabricante, carecen de valor contractual.

PRODUCT
Description:

Fully automated slicing machine for the QuickPak application.

THE CHARCUTERIE EXPERT

The X3 produces portions according to the target weight or desired purchase price and arranges them neatly on paper. Unique in the world. Perfectly slicing and arranging cold cuts at the push of a button turns stressed machine operators into relaxed customer advisors. Packaging is done manually and in paper. Optional: packaging device.

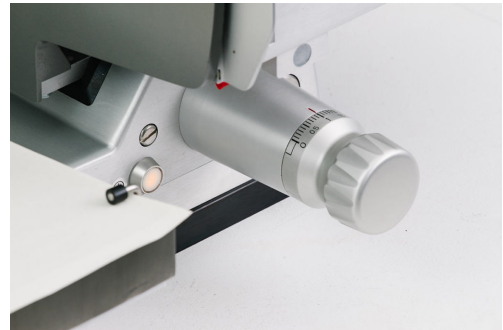

OTHER
functions:

- Perfect arrangement controlled automatically
- Fully network-connectable
- Easy-to-use touchscreen
- Target price or target weight
- Time-saving in operation
- Time-saving in customer service

DIMENSIONS

910 × 745 × 730 mm

BLADE DIAMETER

300 mm

SLICE THICKNESS

0.5 – 7 mm

MAXIMUM PRODUCT SIZE

150 mm | 240 × 150 mm

DESIGN OPTIONS

Crosswise | Lengthwise | Stacked | Round

MAXIMUM STACKING HEIGHT

80 mm

PLU MEMORY

1 million

CUTTING SPEED

30 – 55 slices / min.

MAXIMUM PRODUCT FEED TRAVEL

300 or 400 mm



Especificaciones

✂ Medidas

📏 Peso

	910 x 745 x 730 mm	86 kg

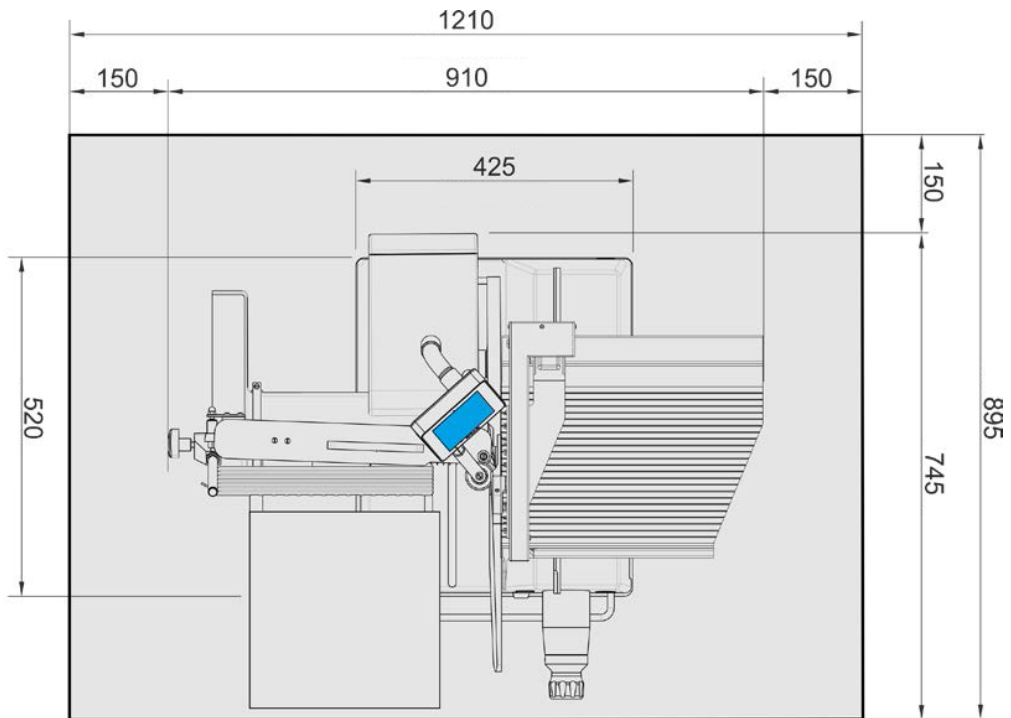

⚙ Datos funcionales

⚡ Electricidad

📄 Otros datos

Diametro de la hoja 300 mm

Velocidad de corte 30 - 55 rebanadas/min

Grosor de la rebanada 0,5 - 7 mm

230V ó 3 x 400V / 50Hz

Peso neto 86 kg

Rango de temperatura: +5°C a +35°C

*Las imágenes y los textos son informativos, estas especificaciones técnicas son correctas salvo error tipográfico o variación del fabricante, carecen de valor contractual.



408 iB



X3L FB



408 i



Innotec Food Equipment, SL

(Oficinas centrales)

**Paseo de la Castellana 259C Planta 18
(Edificio Torre de Cristal)**

(Centro de reacondicionado / Exposición)

**C. de Mario Roso de Luna, 33,
San Blas-Canillejas, 28022 Madrid**

comercial@innotecfood.com

+34 622 451 145