

Termoselladora Vesta 300

Olsen & Kael

"Order in motion"



Entrada automática de bandejas

/Automatic tray feeding



Recogedor de film automático

/Automatic film rewinder



vacío (MAP)

/vacuum (MAP)

Termoselladora semiautomática industrial para el envasado profesional de alimentos en bandejas con film termosellable.

Funcionalidades

/Features

- Permite trabajar en atmósfera modificada (MAP), vacío y gas inerte, garantizando mayor conservación y presentación del producto.
- Diseñada para producciones medias, ofrece versatilidad, sellado uniforme, corte perimetral de film y todos los sistemas de seguridad.



Tabla de datos /Contents table

Valores expresados en mm; (Alto x Ancho x Largo) y kg excepciones se indican (x)

	300	400	500
Altura	1500	1575	1575
Anchura	600	1085	1185
Largo	960	1270	1370
Peso	160	670	750
Ancho máximo de Film	320	450	550
Diámetro máximo de film	220		300
Ciclos por minuto	3-4		3-5
Tamaño maximo de bandeja	380x260	450x400	550x600
Tasa de reemplazo de gas			≥98%
Precisión distribución de gas			±2%
Voltage (v/hz)	380/50		380/50-220/60
Presión de aire (Mpa)	0.6~0.8		0.5~0.6

Planos /Product drawings

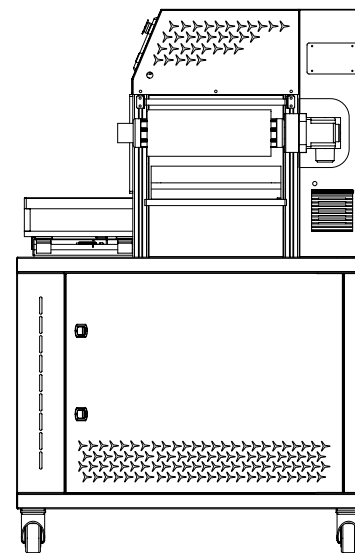

Alzado /Front

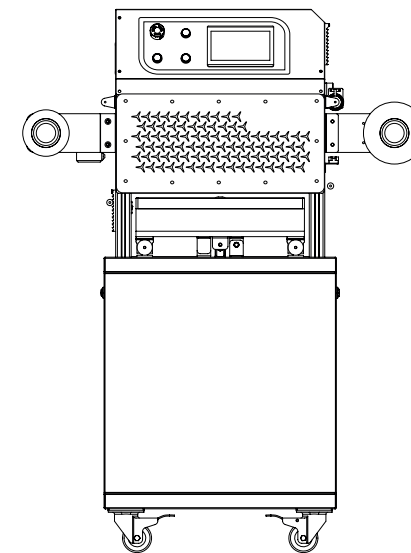

Perfil /Side

Características /Technical data



Neumática SMC
/SMC pneumatics



Electronica Schneider
/Schneider Electronics



Bomba Busch
/Busch vacuum pump



Pantalla táctil
/touch screen



Corte perimetral
/Perimeter cut



Inyección de gas
/Gas injection

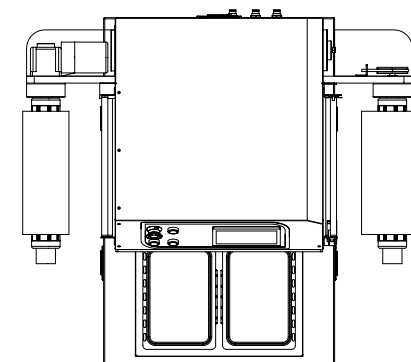

Planta /Top

