

Flow pack Mantis 600

Olsen & Kael

"Order in motion"



Envasadora horizontal tipo flow pack diseñada para embolsar productos de forma automática en líneas de producción alimentarias e industriales, Garantiza un proceso continuo, empaques uniformes y ahorro de mano de obra

Funcionalidades

/Features

- Control independiente de temperatura (longitudinal y transversal) mediante PID para adaptarse a cualquier film.
- Control mediante PLC y 3 servo-motores que garantiza precisión, estabilidad



Formato pillow
/Pillow pack



Seguimiento fotoeléctrico digital
/Digital photoelectric tracking



Interfaz intuitiva con autodiagnóstico
/Automatic film rewinder



Tabla de datos /Contents table

Valores expresados en mm; (Alto x Ancho x Largo) y kg excepciones se indican (x)

	350	450	600
Altura	1450	1740	1460
Anchura	770	1013	920
Largo	4020	3936	4020
Voltage (v/hz)	220V/60		
Ancho máximo de Film	350	450	600
Peso	580	650	680
Potencia	4.15 kW		
Velocidad de envasado (bolsas/min)	40-60	30-60	20-60
Altura máx. producto	60	80	80
Ancho de bolsa	50-160	50-210	100-280
Longitud de bolsa	65		

Características /Technical data



Mordazas rotativas
/Rotary clamps

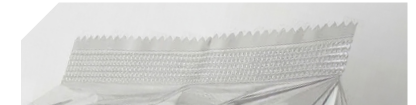

Cierre de film superior
/Upper film closure

Acabados a elección /Finishes



Acero al carbono

Acero inoxidable

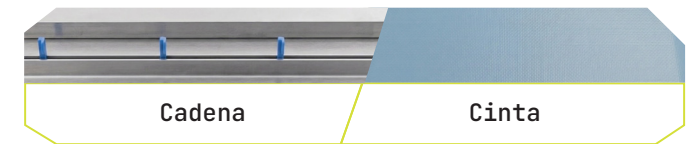

Cadena

Cinta



Sensores de seguridad con parada de emergencia y sistema de alarma visual y sonora.

Planos /Product drawings

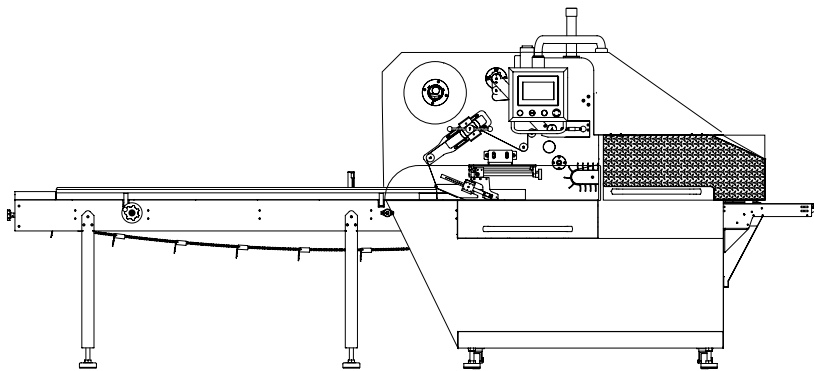

Alzado /Front

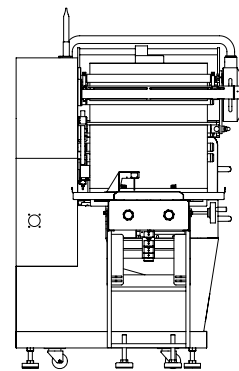

Perfil /Side

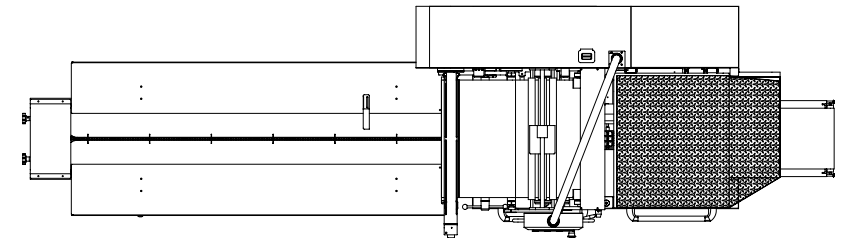

Planta /Top

Mantis 600

Para más detalles sobre las condiciones técnicas, puedes consultar la información ampliada en la web indicada a la derecha. Las imágenes, descripciones y especificaciones técnicas de este documento son orientativas y pueden modificarse sin previo aviso. Esta información no constituye compromiso contractual ni oferta vinculante.

olsenandkael.com
Más información

