

S.A.M. X3L FB

Loncheadora automática



*Las imágenes y los textos son informativos, estas especificaciones técnicas son correctas salvo error tipográfico o variación del fabricante, carecen de valor contractual.

DESCRIPCIÓN del producto:

Cortadora totalmente automática con cinta transportadora y luz SGW. Esta rebanadora corta de forma totalmente automática y coloca el producto en la cinta transportadora motorizada, garantizando así un flujo de producción eficiente. Los programas de corte se crean y se ejecutan fácilmente.



OTRAS funciones:

Funcionamiento continuo de la máquina.
Fácil limpieza.
Programas de corte almacenables.
Porta productos totalmente automático.

DIMENSIONES

Dimensiones

1050 x 670 x 730 mm

DIÁMETRO DE LA HOJA

300 milímetros

GROSOR DE LA REBANADA

0,5 - 7 mm

FORMATO

150 MM | 250 x 150 MM

FORMATOS DE ALMACENAMIENTO

CRUZADO | LONGITUDINAL | APILAR

PLU - FORMATOS

1 MILLÓN

VELOCIDAD DE CORTE

30 - 55 REBANADAS / min.

ACCIONAMIENTO DE ALIMENTACIÓN

MÁXIMA DEL PRODUCTO

400 milímetros



*Las imágenes y los textos son informativos, estas especificaciones técnicas son correctas salvo error tipográfico o variación del fabricante, carecen de valor contractual.

PRODUCT
Description:

Fully automatic slicer with conveyor belt and SGW light.

This slicer cuts fully automatically and places the product onto the motorized conveyor belt, ensuring an efficient production flow. Cutting programs can be easily created and executed.



OTHER
functions:

Continuous machine operation

Easy cleaning

Storable cutting programs

Fully automatic product holder

DIMENSIONS

1050 × 670 × 730 mm

BLADE DIAMETER

300 mm

SLICE THICKNESS

0.5 – 7 mm

PRODUCT FORMAT

150 mm | 250 × 150 mm

STORAGE FORMATS

Crosswise | Lengthwise | Stacked

PLU FORMATS

1 million

CUTTING SPEED

30 – 55 slices / min.

MAXIMUM PRODUCT FEED TRAVEL

400 mm



Especificaciones

✂ Medidas

📏 Peso

	1050 x 670 x 730 mm	90 kg

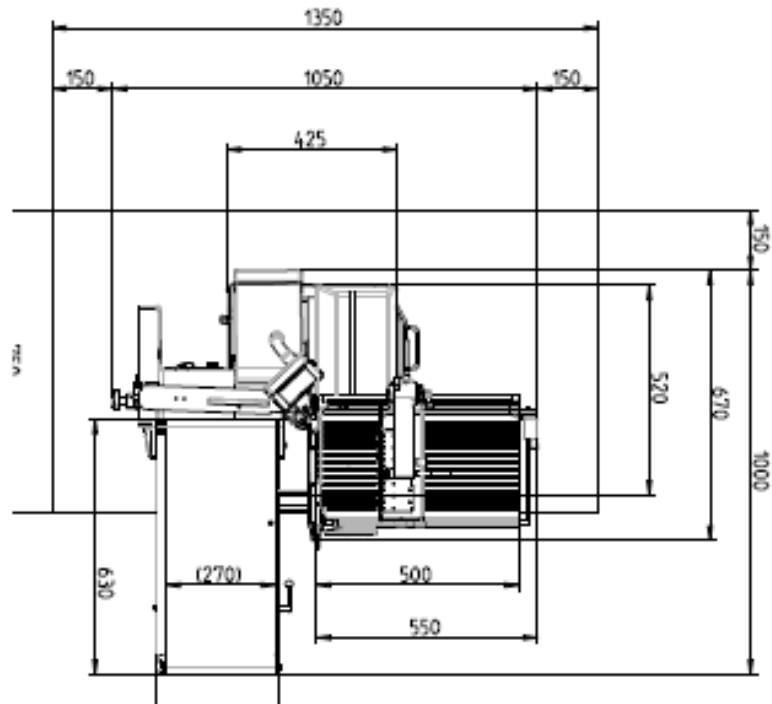

⚙ Datos funcionales

⚡ Electricidad

📄 Otros datos

Diametro de la hoja 300 mm

Velocidad de corte 30 - 55 rebanadas/min

Grosor de la rebanada 0,5 - 7 mm

230V ó 3 x 400V / 50Hz

Peso neto 90 kg

Rango de temperatura: +5°C a +35°C

*Las imágenes y los textos son informativos, estas especificaciones técnicas son correctas salvo error tipográfico o variación del fabricante, carecen de valor contractual.



408 iB



308 iB Salami



408 i



Innotec Food Equipment, SL

(Oficinas centrales)

**Paseo de la Castellana 259C Planta 18
(Edificio Torre de Cristal)**

(Centro de reacondicionado / Exposición)

**C. de Mario Roso de Luna, 33,
San Blas-Canillejas, 28022 Madrid**

comercial@innotecfood.com

+34 622 451 145