

S.A.M. X3i FBW

Loncheadora automática



*Las imágenes y los textos son informativos, estas especificaciones técnicas son correctas salvo error tipográfico o variación del fabricante, carecen de valor contractual.

DESCRIPCIÓN del producto:

Cortadora de fiambres totalmente automática con cinta transportadora, porta productos i-Matic y báscula. Este dispositivo corta de forma totalmente automática, coloca el producto en la cinta transportadora motorizada y garantiza un flujo de producción eficiente. Es muy fácil crear y activar programas de corte. Además, con nuestra aplicación QuickPak, es posible cortar por peso/precio objetivo. Porta productos i-matic para producción industrial: Sujete manualmente el producto al porta productos i-matic, seleccione el programa y el X3i FBW hará el trabajo.



OTRAS funciones:

Funcionamiento continuo de la máquina
fácil limpieza
programas de corte guardables
porta productos totalmente automático

DIMENSIONES

1005 x 1750 x 730 mm

DIÁMETRO DE LA HOJA

300 milímetros

GROSOR DE LA REBANADA

0,5 - 7 mm

FORMATO

150 MM | 210 x 150 MM

FORMATOS DE ALMACENAMIENTO

CRUZADO | LONGITUDINAL | APILAR

PLU - MEMORIA

1 MILLÓN

VELOCIDAD DE CORTE

30 - 55 REBANADAS / min.

ACCIONAMIENTO DE ALIMENTACIÓN

MÁXIMA DEL PRODUCTO

200/350/500 mm



*Las imágenes y los textos son informativos, estas especificaciones técnicas son correctas salvo error tipográfico o variación del fabricante, carecen de valor contractual.

PRODUCT Description:

Fully automatic deli slicer with conveyor belt, i-Matic product holder, and scale
This device cuts fully automatically, places the product onto the motorized conveyor belt, and ensures an efficient production flow. Cutting programs can be created and activated very easily. In addition, with our QuickPak application, it is possible to slice according to target weight or target price.

i-Matic product holder for industrial production: Manually attach the product to the i-Matic product holder, select the program, and the X3i FBW will do the work.



OTHER functions:

Continuous machine operation

Easy cleaning

Storable cutting programs

Fully automatic product holder

DIMENSIONS

1005 × 1750 × 730 mm

BLADE DIAMETER

300 mm

SLICE THICKNESS

0.5 – 7 mm

PRODUCT FORMAT

150 mm | 210 × 150 mm

STORAGE FORMATS

Crosswise | Lengthwise | Stacked

PLU MEMORY

1 million

CUTTING SPEED

30 – 55 slices / min.

MAXIMUM PRODUCT FEED TRAVEL

200 / 350 / 500 mm



Especificaciones

Medidas

Peso

	1005 x 1750 x 730 mm	90 kg

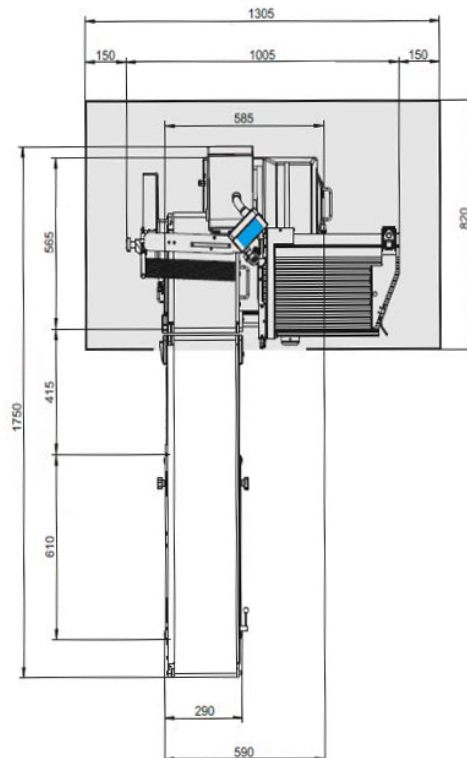

imatic 270 mm x 350 mm



imatic 270 mm x 500 mm

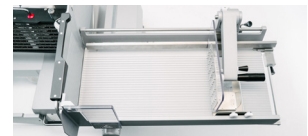

imatic 270mm x 650 mm

Datos funcionales

Diametro de la hoja 300 mm

Velocidad de corte 30 - 55 rebanadas/min

Grosor de la rebanada 0,5 - 7 mm

Electricidad

230V ó 3 x 400V / 50Hz

Otros datos

Peso neto 90 kg

Rango de temperatura: +5°C a +35°C

*Las imágenes y los textos son informativos, estas especificaciones técnicas son correctas salvo error tipográfico o variación del fabricante, carecen de valor contractual.



408 iB



X3L FB



408 i



Innotec Food Equipment, SL

(Oficinas centrales)

Paseo de la Castellana 259C Planta 18
(Edificio Torre de Cristal)

(Centro de reacondicionado / Exposición)

C. de Mario Roso de Luna, 33,
San Blas-Canillejas, 28022 Madrid

comercial@innotecfood.com

+34 622 451 145