

# Termoselladora Vesta Compact

Olsen & Kael

"Order in motion"



Termoselladora semiautomática industrial para el envasado profesional de alimentos en bandejas con film termosellable.

## Funcionalidades

/Features

- Permite trabajar en atmósfera modificada (MAP), vacío y gas inerte, garantizando mayor conservación y presentación del producto.
- Diseñada para producciones medias, ofrece versatilidad, sellado uniforme, corte perimetral de film y todos los sistemas de seguridad.



vacío (MAP)  
/vacuum (MAP)



Entrada automática de bandejas  
/Automatic tray feeding



Recogedor de film automático  
/Automatic film rewinder



## Tabla de datos /Contents table

Valores expresados en mm; (Alto x Ancho x Largo) y kg  
excepciones se indican (x)

	Compact
Altura	500
Anchura	530
Largo	680
Peso	100
Ancho máximo de Film	370
Diámetro máximo de film	200
Ciclos por minuto	5-6
Tasa de reemplazo de gas	≥98%
Precisión distribución de gas	±2%
Voltage (v/hz)	380/50
Presión de aire (Mpa)	0.6~0.8
Tamaño maximo de bandeja	380x260

## Características /Technical data



**Neumática SMC**  
/SMC pneumatics



**Electronica Schneider**  
/Schneider Electronics



**Bomba Busch**  
/Busch vacuum pump



**Pantalla táctil**  
/touch screen

## Planos /Product drawings

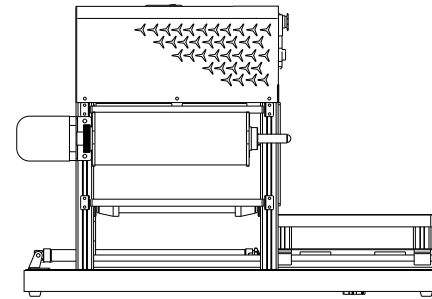

**Alzado** /Front

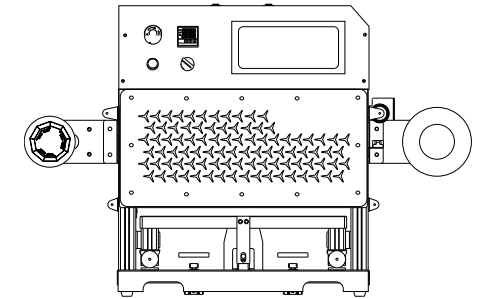

**Perfil** /Side

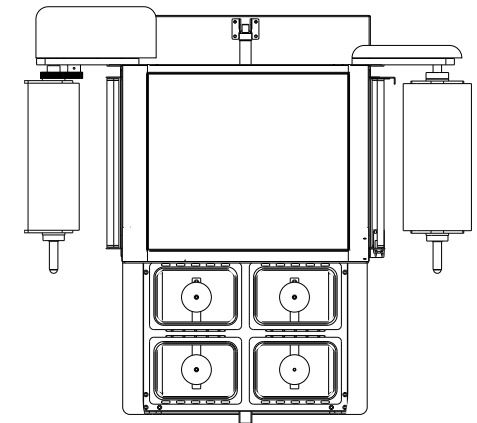

**Planta** /Top



**Corte perimetral**  
/Perimeter cut



**Inyección de gas**  
/Gas injection

