

S.A.M. X3L FBW

Loncheadora automática



*Las imágenes y los textos son informativos, estas especificaciones técnicas son correctas salvo error tipográfico o variación del fabricante, carecen de valor contractual.

DESCRIPCIÓN del producto:

Cortadora totalmente automática con cinta transportadora, báscula y luz SGW. La X3L FBW corta de forma totalmente automática, coloca automáticamente el producto terminado en la cinta transportadora y se detiene al alcanzar el peso objetivo. Nuestra X3L FBW es ideal para trabajar de forma continua, manteniendo al mismo tiempo el peso objetivo de las porciones.



OTRAS funciones:

Precio o peso objetivo.
funcionamiento continuo de la máquina
programas de corte almacenables.
Porta productos totalmente automático.

DIMENSIONES

1005 x 1750 x 730 mm

DIÁMETRO DE LA HOJA

300 milímetros

GROSOR DE LA REBANADA

0,5 - 7 mm

FORMATO

150 MM | 220 x 150 MM

FORMATOS DE ALMACENAMIENTO

CRUZADO | LONGITUDINAL | APILAR

PLU - MEMORIA

1 MILLÓN

VELOCIDAD DE CORTE

30 - 55 REBANADAS / min.

ACCIONAMIENTO DE ALIMENTACIÓN

MÁXIMA DEL PRODUCTO

400 milímetros



*Las imágenes y los textos son informativos, estas especificaciones técnicas son correctas salvo error tipográfico o variación del fabricante, carecen de valor contractual.

PRODUCT
Description:

Fully automatic slicer with conveyor belt, scale, and SGW light.

The X3L FBW cuts fully automatically, automatically places the finished product onto the conveyor belt, and stops once the target weight is reached. Our X3L FBW is ideal for continuous operation while maintaining the target portion weight.



OTHER
functions:

- Price or target weight
- Continuous machine operation
- Storable cutting programs
- Fully automatic product holder
- DIMENSIONS
- 1005 × 1750 × 730 mm
- BLADE DIAMETER
- 300 mm
- SLICE THICKNESS
- 0.5 – 7 mm
- PRODUCT FORMAT
- 150 mm | 220 × 150 mm
- STORAGE FORMATS
- Crosswise | Lengthwise | Stacked
- PLU MEMORY
- 1 million
- CUTTING SPEED
- 30 – 55 slices / min.
- MAXIMUM PRODUCT FEED TRAVEL
- 400 mm



Especificaciones

Medidas

Peso

	1005 x 1750 x 730 mm	90 kg

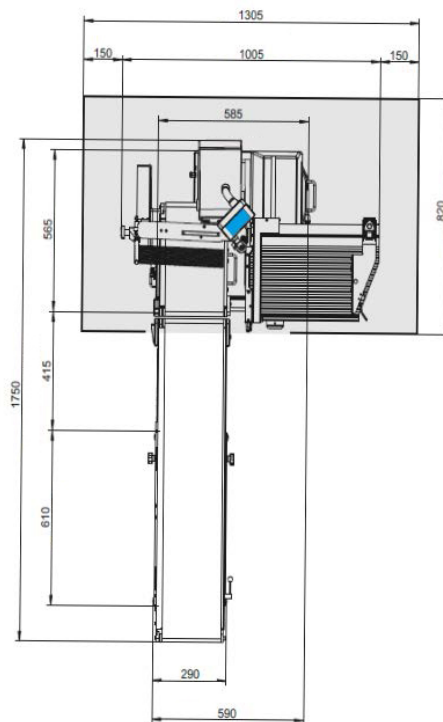

imatic 270 mm x 350 mm



imatic 270 mm x 500 mm



imatic 270mm x 650 mm

Datos funcionales

Diametro de la hoja 300 mm

Velocidad de corte 30 - 55 rebanadas/min

Grosor de la rebanada 0,5 - 7 mm

Electricidad

230V ó 3 x 400V / 50Hz

Otros datos

Peso neto 90 kg

Rango de temperatura: +5°C a +35°C

*Las imágenes y los textos son informativos, estas especificaciones técnicas son correctas salvo error tipográfico o variación del fabricante, carecen de valor contractual.



408 iB



X3L FB



408 i



Innotec Food Equipment, SL

(Oficinas centrales)

**Paseo de la Castellana 259C Planta 18
(Edificio Torre de Cristal)**

(Centro de reacondicionado / Exposición)

**C. de Mario Roso de Luna, 33,
San Blas-Canillejas, 28022 Madrid**

comercial@innotecfood.com

+34 622 451 145