

S.A.M. 408i

Loncheadora automática



*Las imágenes y los textos son informativos, estas especificaciones técnicas son correctas salvo error tipográfico o variación del fabricante, carecen de valor contractual.

DESCRIPCIÓN del producto:

La 408i, nuestra cortadora totalmente automática con alimentación mecánica del producto (conmutable a semiautomática), corta automáticamente salchichas, carne, queso y otras delicias con solo tocar un botón y, gracias a la cuchilla más grande de 370 mm, la 408i puede manejar fácilmente productos más grandes. Puede elegir entre cuatro opciones de disposición, y el 408i cuenta con nuestro porta piezas de corte I-Matic para producción industrial.



OTRAS funciones:

Carro automático de material de corte y depósito de rebanadas
Corta incluso productos más grandes
4 variantes de depósito
Alimentación de material de corte de 20 cm
Hasta 55 rebanadas/min
DIMENSIONES
920 x 740 x 750 mm
DIÁMETRO DE LA HOJA
370 milímetros
GROSOR DE LA REBANADA
0,5 - 7 mm
FORMATO
210 MM | 250 x 210 MM
FORMATOS DE ALMACENAMIENTO
CRUZADO | LONGITUDINAL |
REDONDO | APILAR
PLU-MEMORIA 1
ALTURA MÁXIMA DE APILAMIENTO
80 milímetros
VELOCIDAD DE CORTE
30 - 55 REBANADAS / min.
ACCIONAMIENTO DE ALIMENTACIÓN
MÁXIMA DEL PRODUCTO
200 milímetros



*Las imágenes y los textos son informativos, estas especificaciones técnicas son correctas salvo error tipográfico o variación del fabricante, carecen de valor contractual.

PRODUCT Description:

The 408i, our fully automatic slicer with mechanical product feed (switchable to semi-automatic mode), automatically slices sausage, meat, cheese, and other delicacies at the touch of a button. Thanks to its larger 370 mm blade, the 408i can easily handle larger products.

You can choose from four layout options, and the 408i features our I-Matic cutting tool holder for industrial production.



OTHER functions:

Automatic product carriage and slice depositing

Slices even larger products

4 depositing variants

20 cm product feed

Up to 55 slices/min

DIMENSIONS

920 x 740 x 750 mm

BLADE DIAMETER

370 mm

SLICE THICKNESS

0.5 – 7 mm

PRODUCT FORMAT

210 mm | 250 x 210 mm

DEPOSITING FORMATS

SHINGLED | LENGTHWISE | ROUND | STACKED

PLU MEMORY

1

MAXIMUM STACKING HEIGHT

80 mm

SLICING SPEED

30 – 55 slices/min

MAXIMUM PRODUCT FEED DRIVE

200 mm



Especificaciones

Medidas

Peso

	920 x 740 x 750 mm	95 kg

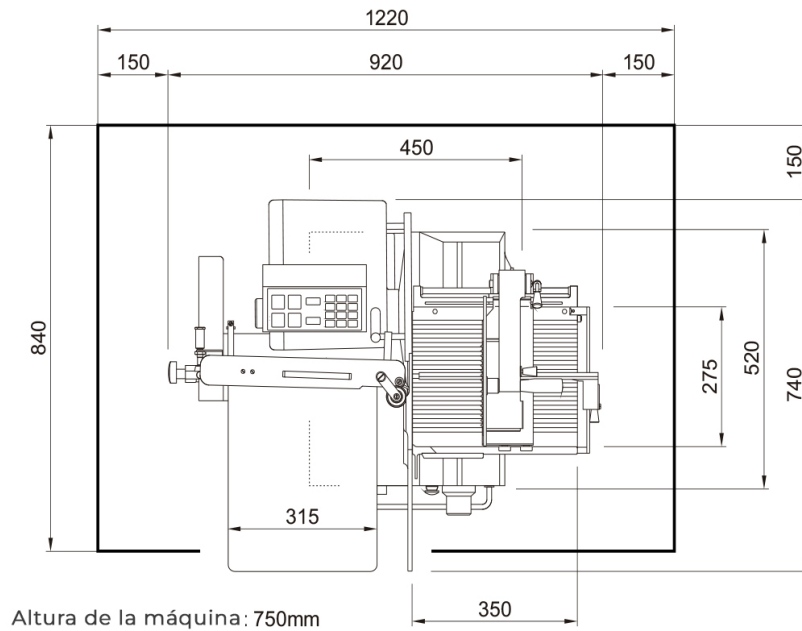

Datos funcionales

Electricidad

Otros datos

Diametro de la hoja 370 mm

Velocidad de corte 30 - 55 rebanadas/min

Grosor de la rebanada 0,5 - 7 mm

3 x 400V / 50 Hz

Peso neto 95 kg

Rango de temperatura: +5°C a +35°C

*Las imágenes y los textos son informativos, estas especificaciones técnicas son correctas salvo error tipográfico o variación del fabricante, carecen de valor contractual.



408 iB



X3 iL90



408 i



Innotec Food Equipment, SL

(Oficinas centrales)

Paseo de la Castellana 259C Planta 18
(Edificio Torre de Cristal)

(Centro de reacondicionado / Exposición)

C. de Mario Roso de Luna, 33,
San Blas-Canillejas, 28022 Madrid

comercial@innotecfood.com

+34 622 451 145